



故宮舊藏雍正宮廷紫砂器

王健華

自明中晚期開始，紫砂器便深獲國人喜愛，迄今不衰。兩岸故宮舊藏中，有康熙與乾隆款的紫砂器，獨缺雍正款紫砂器。本文作者依據檔案，比對其它帶款實物，經過兩年的努力，將雍正風格的紫砂器一一覓出，並論述雍正皇帝「恭造之氣」的藝術觀。編者

江蘇宜興窯製品進入宮廷的時間最遲不晚于明萬曆年間。北京故宮舊藏的時大彬（一五七三—一六四四）款紫砂雕漆四方壺和一批明宜鈞陳設瓷證明了這一點。清康熙時期，造辦處直接承接紫砂胎瑯瑯彩的製作。乾隆七年開始由內廷出樣在宜興定製乾隆御題詩烹茶圖的配套茶具。兩岸故宮的舊藏實物說明康熙、乾隆兩朝宮廷紫砂已經相當地成熟與精美。但是處於康乾之間的雍正朝卻沒有發現帶款的紫砂器，難道真的沒有製作嗎？查閱養心殿《造辦處各作成造活計清檔》（以下簡稱《活計檔》）：雍正元年、四年、六年、七年、十年、十一年都

有製作宜興窯的記載。據此北京故宮開始在眾多沒有款識的器物中尋找屬於雍正朝的紫砂器。經過兩年多不懈努力，從清代無款紫砂中，甄別出二十餘件具有雍正時代特徵的紫砂器。證明雍正宮廷紫砂不僅存在，而且處於鼎盛發展時期，沒有年款，不等於沒有御用紫砂。與其他類別的雍正宮廷藝術品一樣，不書款識的比比皆是，宜興窯作為地方窯向宮廷進貢特產紫砂，不允許書寫帝王年號款也在情理之中。

雍正皇帝的審美趣味

甄別雍正紫砂，首先要把握雍正朝所有宮廷工藝美術品的總體風格，御用茶器最主

要體現的是皇帝個人的審美。雍正個人的藝術造詣在清代十帝中非常突出，執政十三年中，宮廷繪畫、瓷器、漆器、瑯瑯、鼻煙壺、牙雕、家具等各方面，創造了至今無人企及的歷史巔峰，即使運用現代最先進的技術，想要再現雍正工藝美術的高度也是不可能的。四十五年的皇子生涯，使他有足夠的時間接觸最高檔次的古代藝術品，紫禁城內宮殿雄奇，裝飾考究，金石玉器、書畫文玩觸目皆是，數十年的耳濡目染養成了雍正畢生追求完美的執著個性。他既是封建王朝的「真龍天子」，也是諸類旁通的內行專家。

清前期，宜興窯正處鼎



圖一 清 雍正 宜興窯扁圓壺 北京故宮博物院藏



圖二 清 雍正 宜興窯端把壺 北京故宮博物院藏

盛時期，名家輩出，一批符合「雅、秀、精、巧」皇家用器標準的宜興紫砂進入宮廷。雍正對此表現出不同尋常的興趣，屢下諭旨，命工匠把宜興壺的造型照搬到銀器、琺瑯器和官窯瓷器上。宜興紫砂雖然來自民間，但江南地區文人薈

萃，高檔的名家紫砂早成為文人雅士的品茗陳設的玩物。砂泥本身肌理之美，自然天成，文雅秀氣，雍正對此相當欣賞，《活計檔》記載說明雍正時期宮內宜興窯紫砂不僅有，而且製作精良，深得皇帝的器重，多次被用來做御用瓷器和

工藝品的仿燒樣本。

雍正宮廷紫砂的標準，就是沒有皇帝所厭惡的「外造之氣」。外造之氣是指市井街坊流行的民間工藝風格，帶有民俗傾向的大眾工藝被皇家拒之門外是理所當然的，雍正皇帝不僅是統領國家的封建帝王，也是正統皇家藝術的捍衛者，他倡導的是內廷「恭造之氣」，提升了所有門類宮廷藝術的品質，凡被雍正欣賞，誇「甚好」的器物，均為「恭造式樣」的典範，常見《活計檔》有「往精細裏做」、「注意細處」、「要文雅」、「秀氣」等詞語，都是雍正對活計的嚴格要求。雍正所指的「內廷恭造之式」，康熙時已漸成氣候，雍正時更加明確，成為宮廷製器的唯一標準，概括起來就是「雅、秀、精、巧」四字。宜興紫砂嚴格按照這四字標準，摒棄所有「外造之氣」，最終被雍正宮廷接納。

由於缺乏專人研究，珍稀的雍正紫砂一直被埋沒在眾



圖五 清 雍正 宜興窯描金彩繪打棗紋大筆筒 北京故宮博物院藏



圖三 清 雍正 宜興窯雨前銘花鳥紋六方茶葉罐 北京故宮博物院藏



圖六 清 雍正 宜興窯紫砂金漆雲蝠硯 北京故宮博物院藏



圖七 清 雍正 宜興窯桃式硯滴壺 北京故宮博物院藏



圖四 清 雍正 宜興窯珠蘭銘蘆雁紋茶葉罐 北京故宮博物院藏



圖八 清 雍正 宜興窯四繫詩句背壺 北京故宮博物院藏

多的無款器中，鮮為人知，品種有茗壺（圖一、二）、茶葉罐（圖三、四）、蓋鉢、大筆筒（圖五）、桃式水丞、描金雲蝠硯（圖六）、硯滴壺（圖七）、花盆等。雍正朝紫砂的發現，彌補了存世雍正宮廷紫砂的空白。

雍正朝紫砂的斷代

雍正時期（一七二三—一七三五年），宜興窯正處在歷史上輝煌時期，我們確信雍正紫砂的存在，是源於《活

計檔》的原始記載：「雍正元年十二月十五日總管太監張起麟、茶房首領太監明自忠持出平面桌一張、宜興壺三把：。

傳旨：再安宜興壺三把、茶圓四個，二個在盤子裏放著，二個匣子裏收著。腰形茶盤一件配做泥鰍沿，盤內做雙圓套環，雙圓內都要托足，往秀氣裏配合。欽此。」〔註一〕明清文獻對陶瓷的稱謂多以產地命名，本色紫砂稱為「宜興窯」，宜鈞製品稱為「宜興掛釉器」。文中提到的六把宜興壺與平面茶桌配合著用，皇帝要求再配茶圓（茶杯）和腰圓茶盤。由此可見，雍正元年時皇帝對宜興紫砂茶具就已非常器重，將此列入御用品的範疇。

與雍正朝《活計檔》相吻合的紫砂器

經過兩年多的時間，揀選出雍正紫砂器共二十多件，包括茶壺、茶葉罐、大筆筒、硯滴、硯、背壺、蓋鉢、花盆等

品種。其中有不少舊藏實物，與雍正《活計檔》記載吻合。如：

雍正六年十月初一日於十月初一日，郎中海望持出各色玉器，古玩共六百四十三件。第一盤（內）：宜興馬掛瓶一件，紫檀木座。：宜興掛釉仙鶴水壺一件。：宜興圓盒一件。宜興桃式水丞一件，紫檀木座。〔註二〕

文中涉及的宜興窯製品有四件，其中「宜興馬掛瓶」（圖八，故一五七一九八）俗稱背壺，因造型沿襲蒙元游牧民族掛在馬背穿帶使用的扁壺而得名。壺身正面刻楷書五言詩句「齊醉中山酒，同傾北海杯」。造型端莊，做工周正，饅頭形圓蓋與壺口嚴絲合縫，足上翻邊起線與雍正朝的茗壺的做法相同。北京故宮玉器庫舊藏一件清初無款青玉壺，圈足外邊線的做法與此馬掛瓶一樣，壺身所刻五言詩也是「齊醉中山酒，同傾北海杯」。可

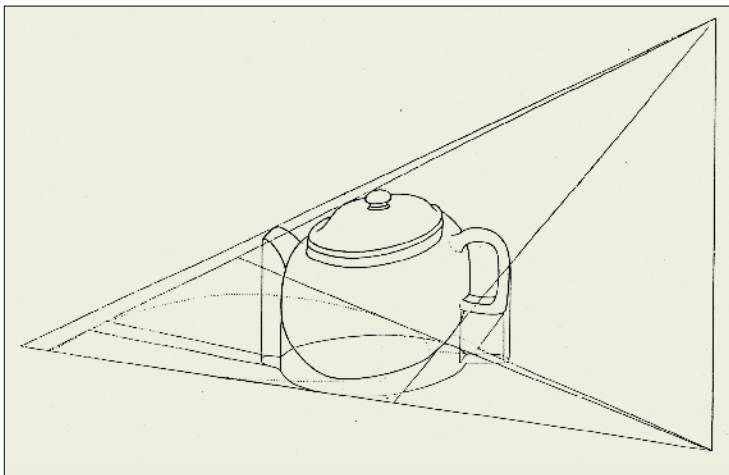

圖九 清 年希堯《視學》書中繪製的茶壺的設計圖。大小適度，比例得當。



圖十 清 雍正 宜興窯圓壺 北京故宮博物院藏

以說雍正宮廷御用的器物無論何種材質，其式樣和設計風格都有共通性。檔中的「桃式水丞」，二〇〇〇年整理時，根據繁複的雕刻式樣定為乾隆，其後根據另一件帶「雍正年製」四字款的銅胎畫珐瑯雙桃式水丞，與此紫砂水丞造型風格完全一致。據此推翻了原來

斷代，確定雙桃宜興窯水丞應為雍正朝製品。「宜興掛袖仙鶴壺」屬明代宜鈞製品，現稱昂首壺，是北京故宮一級藏品。

雍正七年八月初七日圓明園來帖內稱，閏七月三十日郎中海望持出素宜興壺一件，奉旨此壺把子大

些，嘴子亦小，著做木樣改准，交年希堯燒造。〔註

三〕

文中涉及的素宜興壺舊藏中不止一件，雍正皇帝十分欣賞宜興壺的素樸的造型之美，讓年希堯（？—一七三九）做木樣燒瓷器用。年希堯時任內務府大臣，精通曆算、幾何及西方透視學，于雍正七年（一七二九）著有《視學》〔註四〕，書中繪製的茶壺設計圖（圖九），大小適度，比例得當，與舊藏「無款宜興圓壺」（圖十，故一五七一—四）造型一致。由此可見宜興窯素壺與官窯瓷器（圖十一）一樣，造型母本均出自內廷大臣設計的官造式樣，年希堯根據皇帝的意旨，利用西方透視學原理不斷地改進完善茶壺的設計，最終達到視覺上的完美享受。

雍正十年十一月十一日，司庫常保、首領薩木哈來說，太監滄州交宜興壺四件，外畫洋金花紋，傳旨此壺畫的款式略蠢些，



圖十一 清 雍正 磁胎畫琺瑯青山水白地茶壺 全器造型、壺蓋、底邊、流、把皆與年希堯《視學》上的茶壺設計圖相近，應就是依據設計圖稿製作的琺瑯彩瓷壺。 國立故宮博物院藏



圖十二 清 雍正 宜興窯黑漆描金彩繪方壺 北京故宮博物院藏

收小些做好樣呈覽，欽此。：於十一月二十七日做得木樣四件：宜興壺留下，欽此。（註五）

文中所說的「外畫洋金花紋宜興壺」（圖十二，故

一五七一—四一），是雍正時期最受皇帝青睞而迅速發展起來的漆器品種，舊藏「宜興窯黑漆描金彩繪方壺」，壺身裝飾的黑漆描金異常精美，是雍正描金漆器的代表作品，與此相

同的描金漆紋飾可以參看舊藏「雍正年製」款松花硯硯盒上的黑漆描金圖案。（註六）此壺的紋樣雖為一流，但因胎體厚重，造型明顯偏大蠢笨，雍正看不上眼，要求做木樣收小改進。做得木樣之後，宜興壺原件照舊收留宮中。

雍正十一年正月二十一日
司庫常保、首領太監薩木
哈奉旨：著照宜興鉢式樣
交與燒造磁器處仿樣，將
鈞窯、官窯、霽青、霽紅
鉢多燒造些來，其鈞窯的
要緊。欽此。於十二月
二十三日年希堯家人鄭天
錫送來鈞窯磁鉢十一件、
官窯磁鉢七件、霽青的七
件。（註七）

文中涉及的四種釉色鉢，其原形均出自舊藏「宜興紫砂刻心經蓋鉢」（圖十三，故一五〇五七七五），它是舊藏雍正款窯變紅釉鉢（圖十四）、官窯鉢、霽青釉鉢的母本，完整地保留至今。雍正官窯瓷器許多形制和造型都源於宜興紫砂，



圖十四 清 雍正 仿宜興霽紅蓋鉢 北京故宮博物院藏



圖十三 清 雍正 宜興窯紫砂刻心經蓋鉢 北京故宮博物院藏

但有的宜興原物已經不知去向，留傳下來的瓷器上可以明顯地感覺到它們的影響。

據《活計檔》載：「雍正七年八月初七日據圓明園來帖內稱，閏七月三十日郎中海望持出菊花瓣式宜興壺一件。奉旨：做木樣交年希堯，照此款式做鈞窯，將霽紅、霽青釉色燒造。」北京故宮舊藏的「雍正款鈞釉菊瓣壺」（圖十五），就是當時根據宜興菊瓣壺照製的典型作品。

另見《活計檔》：「雍正四年八月十八日郎中海望持出宜興掛釉罐一件，奉旨：鍍一木樣將兩頭收細交年希堯燒造。」（註八）兩頭收中細的罐通常叫「橄欖瓶」，雍正官窯粉彩、琺瑯彩中一些精美的小橄欖瓶的造型出自於改良後的宜興掛釉罐是極有可能的。

符合雍正朝時代風格的紫砂器

雍正紫砂的斷代除了依靠文獻檔案以外，還應當對

雍正朝宮廷藝術的總體風格有所把握，任何歷史文物都不可能超越時代本身的範疇。捕捉這些無款紫砂在造型、工藝方面流露出來的時代氣息是十分

重要的。舊藏品中一批精雅絕倫的茗壺、茶葉罐、筆筒、水丞等器物，質地精良，肌理細潤，既不像康熙紫砂那樣華美大氣；又不似乾隆紫砂那樣富麗繁縟，靈秀俊美深邃含蓄，散發出「文雅精妙」的文人氣息。在眾多的無款器沒有文獻可以印證的情況下，我們著重將其造型紋飾與舊藏有雍正款的其它門類的實物相比對，將一些符合雍正時代特徵的紫砂歸屬到雍正朝。如：「雍正宜興紫砂撇口菊瓣紋大花盆」、「雍正柿蒂紋扁圓壺」（圖十六）、「雍正珠蘭銘蘆雁紋茶葉罐」（圖四）、「雍正六安銘蘆雁紋茶葉罐」、「雍正四方開光花卉茶葉罐」、「雍正宜興窯描金彩繪打棗紋大筆筒」（圖五）、「雍正紫砂描金漆雲蝠硯」（圖六）等，這



圖十五 清 雍正 鈞釉窯變菊瓣紋茶壺 北京故宮博物院藏



圖十六 清 雍正 宜興窯柿蒂紋扁圓壺 北京故宮博物院藏

註釋：

1. 《養心殿造辦處史料輯覽·第一輯》朱家潛選編，雍正元年十二月十五日，鍍金作，紫禁城出版社，2003年7月。
2. 《同上》雍正六年十月初一日，於十月初一日，畫作。
3. 《同上》雍正七年八月初七日，記事錄。
4. 《四庫全書續編·1067》年希堯，《視學》。
5. 《養心殿造辦處史料輯覽·第一輯》朱家潛選編，雍正十年十一月十一日，記事雜錄，紫禁城出版社，2003年7月。
6. 《故宮博物院藏珍品大系·文房四寶 紙硯48》頁「以靜為用，以是永年」、「雍正年製」款描金漆山水松花硯盒。
7. 《養心殿造辦處史料輯覽·第一輯》朱家潛選編，雍正十一年正月二十一日，記事錄，紫禁城出版社，2003年7月。
8. 《同上》雍正四年八月十八日，雜錄。

結論

此器物儘管未見檔案中提到，但在雍正朝其它相關的工藝美術品種發現了帶款的近似器物，形制質地雖然不同，但同樣具備了雍正御用器物的共同的氣質，典雅靈秀，妙不可言，充滿了撲面而來的書卷氣。

雍正無款紫砂的斷代首先以清雍正朝《活計檔》為依據，覓出北京故宮舊藏宜興紫砂器，一一依據檔案描述對號入座。再者，也從雍正朝帶款的其他類別器物中，尋找與紫砂有相同造型和紋樣者，相互印證。實際上紫砂的泥色、造型之美被宮廷看重始於雍正，具有高超鑑賞水平的雍正皇

帝，率先在瓷器、銀器、琺瑯器、玻璃器上照搬宜興窯式樣，打破了宮廷御用品板滯僵化的格局。雍正紫砂一方面繼承明代漆器彩繪的傳統；另一方面回歸本真，展現天賜砂泥的自然美；素而不土，豔而不俗，富麗堂皇與典雅秀氣兼而有之，共同構成了雍正紫砂的皇家藝術特色。

臨